

Vielen Dank für die Wahl eines unserer Produkte !

Bitte lesen Sie vor der ersten Inbetriebnahme diese Anleitung sorgfältig durch.

Der Doppelfußschalter „FS 2 Loop“ beinhaltet als besonderes Feature eine FX-Loop, mit deren Hilfe sich Effektgeräte wahlweise entweder dem Clean- Kanal oder dem Lead- Kanal zuordnen lassen. Dadurch kann man beispielsweise problemlos ein Multieffektgerät vor dem Clean- Kanal nutzen, ohne Abstriche beim Leadsound hinnehmen zu müssen. Der „FS 2 Loop“ kann auch mit Verstärkern anderer Marken eingesetzt werden, sofern diese die gleiche Umschaltlogik verwenden.

Beschreibung der Geräteelemente und Funktionen:

1- Input Guitar	Diese beiden Buchsen sind nur dann aktiv, wenn am FX-Loop (3-Send /4-Return) ein Effektgerät angeschlossen ist. Ansonsten (3) und (4) mittels Patchkabel brücken.
2- Output Amp	
3- Send	FX-Loop In Verbindung mit dem Schalter (9) „Loop Status“ lässt sich ein hier angeschlossenes Effektgerät wahlweise dem Clean- oder Leadsound zuordnen
4- Return	
5- Footswitch	mittels Stereoklinkenkabel 6,3 mm mit dem Stagemaster am rückseitigem Anschluß „Footswitch“ verbinden.
6- LED Grün	Kontrollanzeige für Kanalstellung Clean (LED aus) und Kanalstellung Gain 1.
7- LED Rot	Kontrollanzeige für Kanalstellung Gain 2.
8- Schalter LEAD	Bei Betätigung wird zwischen Cleankanal und Gainkanal geschaltet.
9- Loop Status	Wahlschalter für FX- Loop: Ist der Schalter gedrückt, wird die FX Loop dem Lead- Kanal zugeordnet, bei nicht gedrücktem Schalter ist die FX- Loop dem Clean Kanal zugeordnet.
10- Schalter GAIN 2	Bei Betätigung wird Gain 2 aktiviert oder deaktiviert.

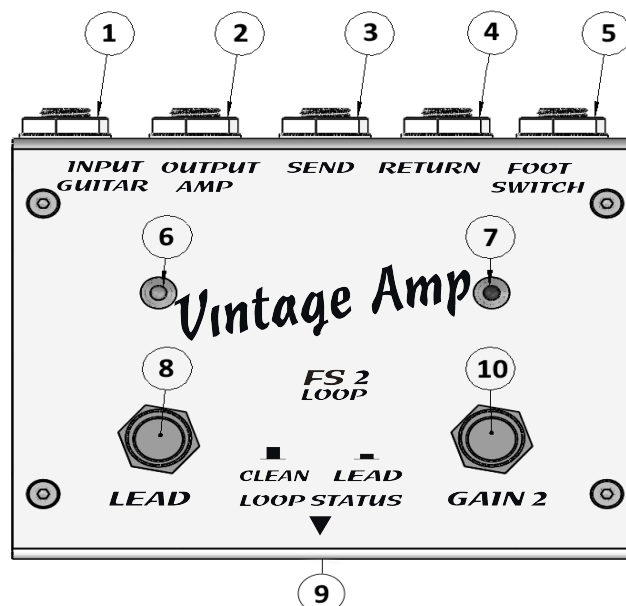

Anwendung 1

Als Doppelfußschalter ohne Effekt / LOOP

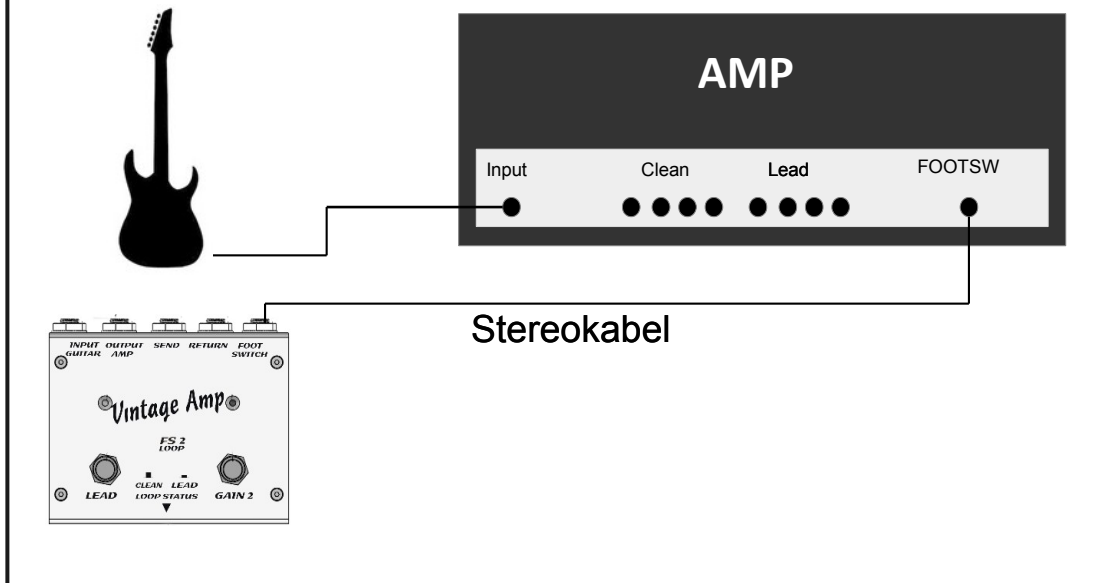

Anwendung 2

Als Doppelfußschalter mit Effekt / LOOP

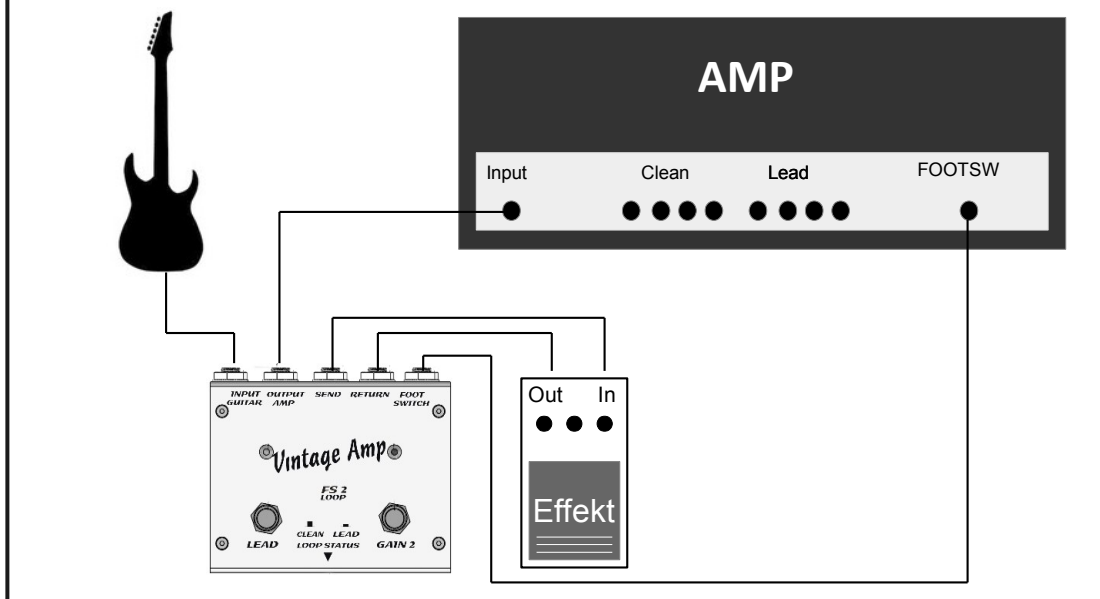

Hinweise: Das Gehäuse hat an der Rückseite vier Bohrungen \varnothing 4,3 mm zur Befestigung auf einem Effektboard. Hierzu das Gehäuse mit Hilfe eines Vielzahnsschlüssels T10 öffnen. Alternativ können auch die vier beiliegenden Gummipuffer an der Unterseite aufgeklebt werden, falls der Fußschalter ohne Effektboard benutzt werden soll.